

gültig für 220 V - 230 V / 50 Hz			
Tragfähigkeit	200 kg	Hakenweg	3000 mm
Triebwerksgruppe	1Am / M4	Hubgeschwindigkeit	0,3 - 6 m/min
Strangzahl	2		

Antriebe	
Hubantrieb	
Leistung	0,425 kW
Einschaltdauer	50 %
Schalthäufigkeit	300 c/h
Nenn Drehzahl	8.000 1/min
Nennstrom	2,2 A
Anlaufstrom	12 A
cos phi _N	0,84
cos phi _A	0,8

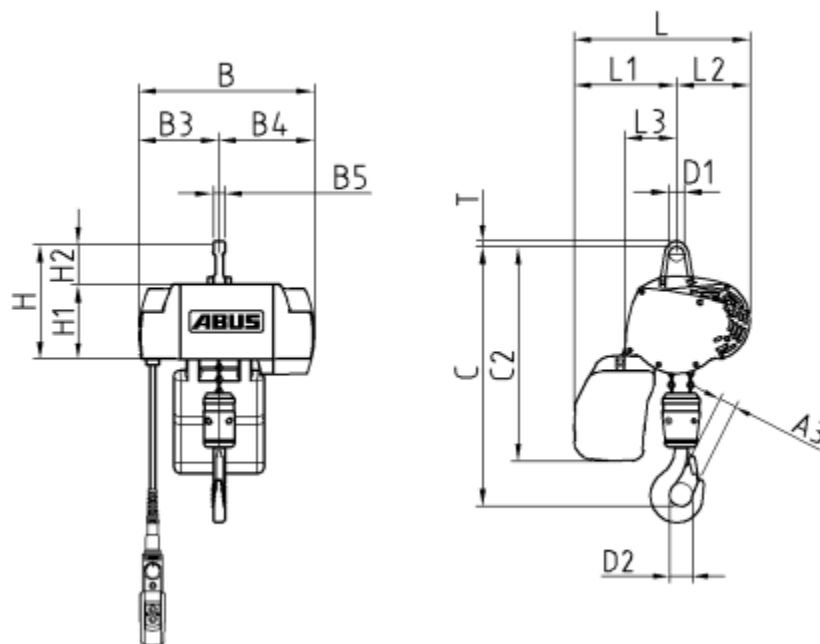

Maße und Gewichte							
A3	25 mm	B	275 mm	B3	115 mm	B4	160 mm
B5	18 mm	C	355 mm	C2	340 mm	D1	24 mm
D2	36 mm	H	177 mm	H1	130 mm	H2	47 mm
L	290 mm	L1	175 mm	L2	115 mm	L3	81 mm
T	9 mm						
Kette G80 RCS - 3,1 x 9,3				Lasthaken		E 025 - P	
Gewicht Kette		1,3 kg		Unterflaschengewicht		1,2 kg	
Kettenspeichergroße		1		max. Kettenlänge			
Grundgewicht Hebezeug		6,7 kg		Gewicht Hängetaster		ca. 2 kg	
Gesamtgewicht Hebezeug		ca. 11 kg					

ABUS Kransysteme GmbH Sonnenweg 1 51647 Gummersbach	Kettenzug GM C 200.6-2	
		18.06.2015